



PG SERIES

60/80/100/120

Motorisation pour portes de garage

Motorisation Garage - 24V ———— FR

SOMMAIRE

A. CONSIGNES DE SECURITÉ

3

B. DESCRIPTION DETAILLÉE DU PRODUIT

3

- B1. POWERTECH AUTOMATION SÉRIE PG60/80/100/120
- B2. CONTENU DU KIT
- B3. DOMAINE D'APPLICATION
- B4. ENCOMBREMENT
- B5. VUE GÉNÉRALE DE L'INSTALLATION
- B6. PRÉSENTATION DE L'ÉLECTRONIQUE DE COMMANDE P710U

3

4

5

5

6

7

C. INSTALLATION

8

- C1. MONTAGE DU RAIL
- C2. RACCORDEMENT DU RAIL AU MOTEUR
- C3. FIXATION DU RAIL AU MUR ET AU PLAFOND
- C4. RACCORDEMENT DE LA CORDE DE DÉBRAYAGE
- C5. DERNIÈRE ÉTAPE AVANT LA PROGRAMMATION
- C6. DÉBRAYAGE DE LA PORTE DE GARAGE

8-9

9

10

11

12

12

D. MISE EN SERVICE ET UTILISATION STANDARD

13

- D1. PROCESSUS D'APPRENTISSAGE DES ÉMETTEURS
- D2. EFFACEMENT DES ÉMETTEURS
- D3. APPRENTISSAGE DU SYSTÈME
- D4. RESTAURATION DES PARAMÈTRES PAR DÉFAUT
- D5. INDICATIONS LED DE CONTRÔLE / AFFICHEUR

13

13

14

14

15

E. CÂBLAGE DES ACCESSOIRES

16

- E1. PHOTOCELLULES

16

F. PARAMÈTRAGE AVANCÉS

16

- F1 PROCESSUS D'APPRENTISSAGE DES PARAMÈTRES
- F2 TABLEAU DES PARAMÈTRES (PARTIE 1 ET 2)
- F3 FERMETURE AUTOMATIQUE

16

17-18

19

G. POINT D'ACCÈS WI-FI

20

H. CARACTÉRISTIQUES TECHNIQUES

20

I. MAINTENANCE ET DÉPANNAGE

21

A. CONSIGNES DE SECURITÉ

ATTENTION !

Ce manuel est uniquement destiné aux techniciens qualifiés, spécialisés dans les installations de motorisation de portails. Il est important pour la sécurité des personnes de lire attentivement ce manuel et suivre à la lettre l'ensemble des instructions. Une installation incorrecte peut entraîner des blessures graves.

1. Lire attentivement les instructions avant d'installer le produit.
2. Conserver les instructions pour les références futures.
3. Avant de commencer toute opération d'installation ou de maintenance, assurez-vous d'avoir débrancher l'alimentation électrique et déconnecter la batterie.
4. Avant l'installation, s'assurer que tout le matériel à utiliser est en excellent état et adapté à l'usage prévu.
5. Il est important de ne pas motoriser une porte de garage en mauvais état ou mal installé. Avant d'installer la motorisation, vérifier que la porte de garage est en bonne condition mécanique et conforme aux normes en terme de résistance et de stabilité.
6. Prévoir dans le réseau d'alimentation de l'installation un dispositif de déconnexion avec une distance d'ouverture des contacts qui permette la déconnexion complète dans les conditions dictées par la catégorie de surtension.
7. Le fabricant recommande que toute installation soit dotée au moins d'une signalisation lumineuse et de photocellules électriques.
8. Le produit ne peut être utilisé par des personnes (y compris des enfants) dont les capacités physiques, sensorielles ou mentales sont limitées, ou ne disposant pas de l'expérience ou des connaissances nécessaires.
9. Placez les commandes automatiques et télécommandes hors de portée des enfants.
10. Avant toute intervention (maintenance, nettoyage), toujours débrancher le produit du secteur.
11. Le fabricant décline toute responsabilité en cas de dommages causés à des biens ou à des personnes résultant du non-respect des instructions de montage.

B. DESCRIPTION DETAILLÉE DU PRODUIT

B1. POWERTECH AUTOMATION SÉRIE PG 60/80/100/120

Powertech Automation vous remercie d'avoir choisi la série PG. Nous assurons la conception, la fabrication de bout en bout et le contrôle qualité de l'ensemble de nos produits. La production POWERTECH AUTOMATION est certifiée ISO 9001 / ISO140001. Nos produits ont aussi été testés conformes aux Normes Européennes en vigueur.

La gamme PG est une série de motoréducteurs pouvant être utilisée pour automatiser des portes de garages sectionnelle ou basculante débordante avec guidage au plafond pour un usage résidentiel et collectif.

La centrale de commande intégrée permet une programmation simple avec fin de course avec encodeurs. La centrale est prévue pour être raccordée à divers accessoires. La centrale peut abriter une batterie externe qui, en cas de coupure de courant électrique permet à l'automatisme d'effectuer quelques manœuvres.

En cas de coupure du courant électrique, il est aussi possible de débloquer la porte du garage à l'aide d'un mécanisme de débrayage.

B2. CONTENU DU KIT

► MOTEUR ◀



1

► Optionnel pour Rail 1M ◀

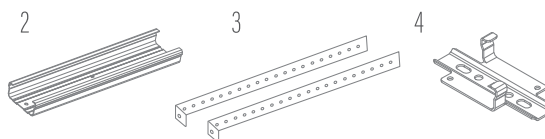

► Inventaire de la visserie ◀

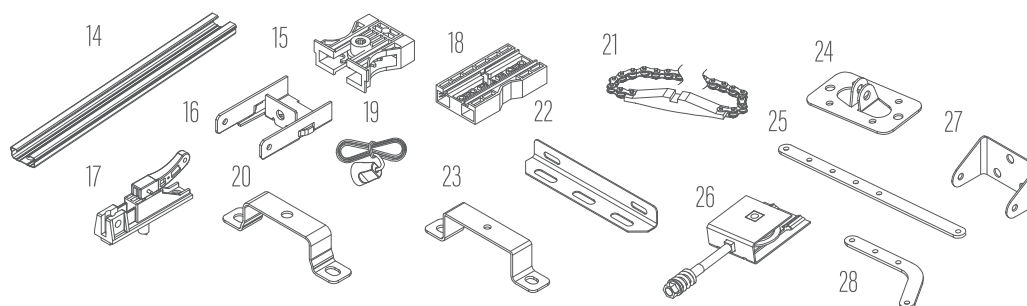
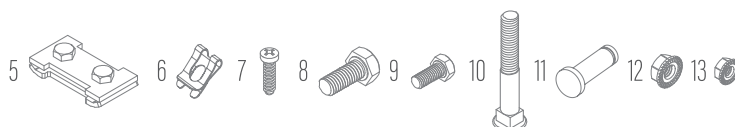

► RÉF.	— DÉSIGNATION	— QUANTITÉ ◀
1.	Moteur (maître)	1
2.	Jonction	2
3.	Équerre (non fournis)	2
4.	Étrier de support plafond	1
5.	Blocage chariot d'ouverture	1
6.	Circlips	2
7.	Vis chariot de guidage	4
8.	Boulon M8*20	4
9.	Boulon M6*14	4
10.	Boulon de porte	2
11.	Goupille	2
12.	Écrou M8*8	6
13.	Écrou M6*6	8
14.	Jonction	2
15.	Support roue crantée arrière	1
16.	Support avant	1
17.	Chariot de guidage	1
18.	Chariot de guidage	1
19.	Cordelette de débrayage	1
20.	Support moteur	2
21.	Chaîne ou courroie	1
22.	Support plafond	1
23.	Support en U	1
24.	Support de porte	1
25.	Bras porte droit	1
26.	Tendeur de chaîne avec poulie	1
27.	Fixation linteau	1
28.	Bras porte coudé	1

B3. DOMAINE D'APPLICATION

Modèle	PG60	PG80	PG100	PG120
Type de moteur	Motorisation pour porte de garage sectionnelle ou basculante			
Force de traction	600N	800N	1000N	1200N
Surface de la porte max	8-10m ²	10-12m ²	12-14m ²	14-16m ²
Alimentation (v)	24 V	24 V	24 V	24 V
Puissance du moteur (w)	72W	80W	100W	120W
Vitesse (cm/s)	140mm/s	140mm/s	140mm/s	140mm/s
Longueur de la course	2,5m	2,5m	2,5m	2,5m
Longueur du rail	3,0/3,3m	3,0/3,3m	3,0/3,3m	3,0/3,3m
Indice de protection	IP44	IP44	IP44	IP44
Température de fonctionnement	-20°C à +50°C	-20°C à +50°C	-20°C à +50°C	-20°C à +50°C
Dimensions (mm)	360x227x115	360x227x115	360x227x115	360x227x115
Poids (kg)	15kg	15kg	15kg	15kg
Fréquence télécommande	433,93Mhz	433,93Mhz	433,93Mhz	433,93Mhz

B4. ENCOMBREMENT DES MOTEURS (DIMENSIONS)

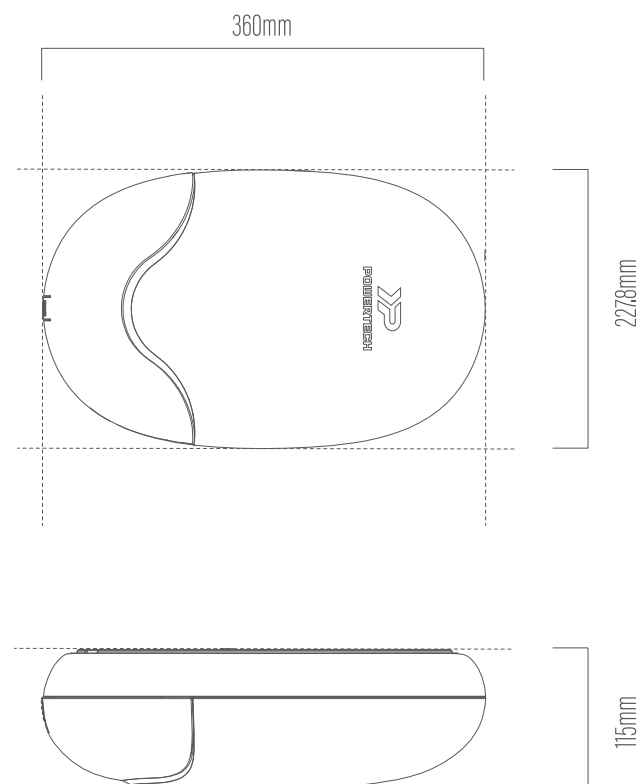

B5. VUE GÉNÉRALE DE L'INSTALLATION

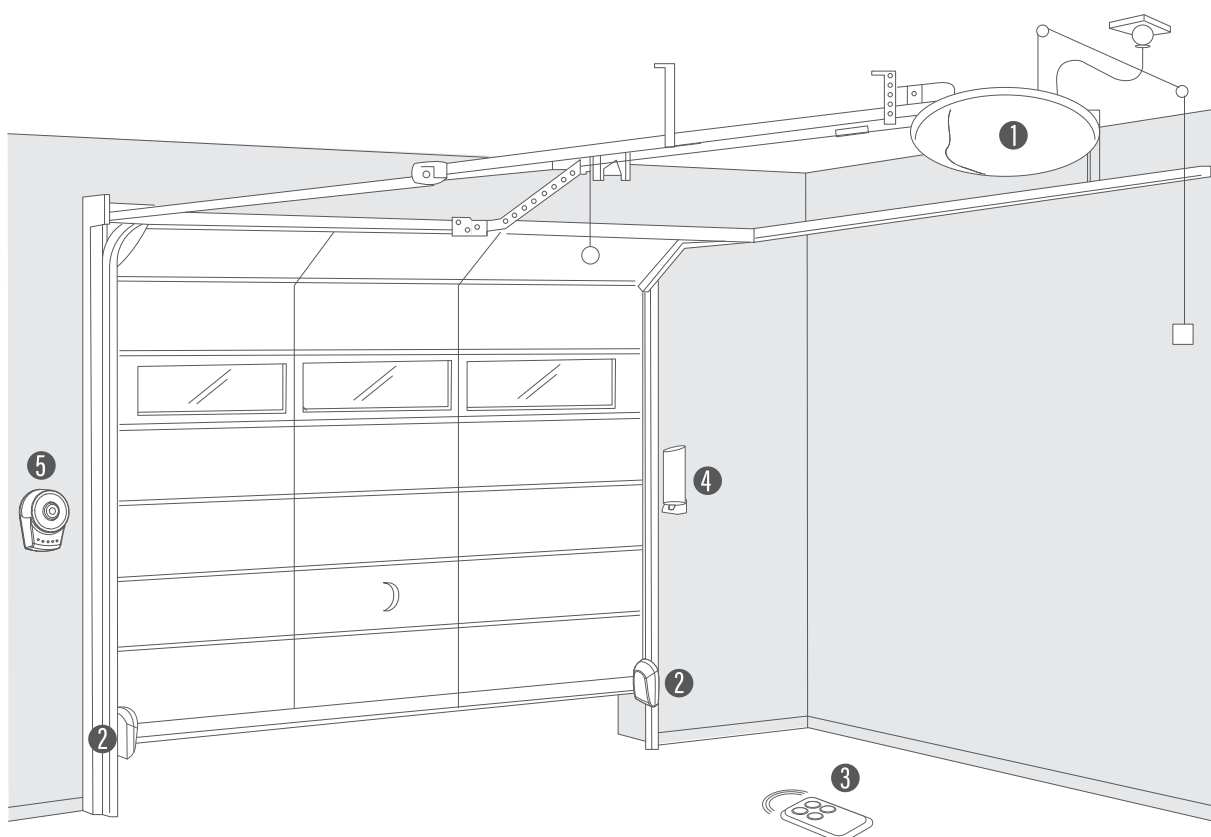

LÉGENDE :

1. Moteur
2. Photocellules PH6-002
3. Émetteur R1-009
4. Feu clignotant PF1-003
5. Bouton poussoir ou sélecteur à clé (en option)

B6. PRÉSENTATION DE L'ÉLECTRONIQUE DE COMMANDE P710U

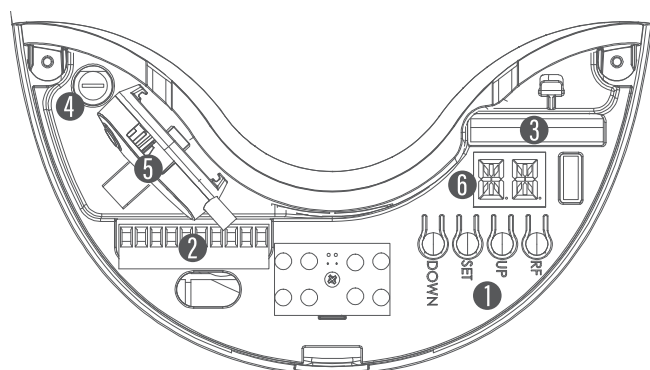

- 1. Touche de programmation
Mémorisation (RF Learn)
HAUT (UP)
RÉGLAGE (SET)
BAS (DOWN)

2. Bornier électronique

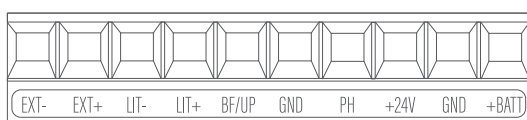

6. Afficheur LED

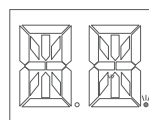

3. Carte radio

4. Fusible

5. Point d'accès Wi-Fi

 *Remarques : Le voyant d'alimentation clignote lorsque le moteur entre en mode économie d'énergie.*

● CÂBLAGE CARTE ÉLECTRONIQUE P710U

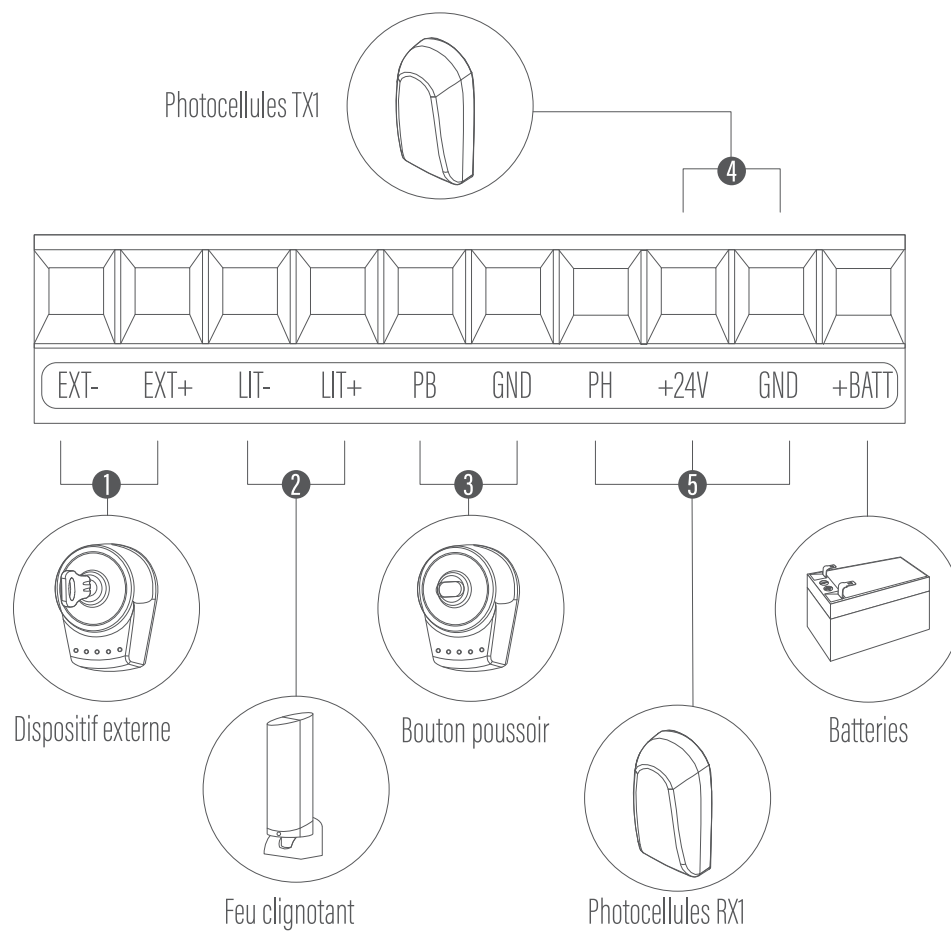

C. INSTALLATION

C1. MONTAGE DU RAIL

1. Assemblez le rail du début et du milieu avec la jonction (2) et assurez-vous qu'ils soient bien emboîtés en butée.

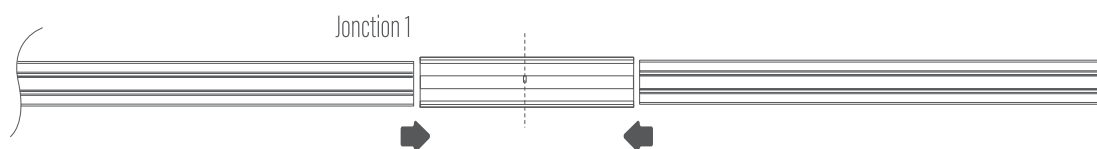

2. Assemblez le rail de fin et de milieu avec l'autre jonction (2), et assurez-vous qu'ils soient bien emboîtés en butée.

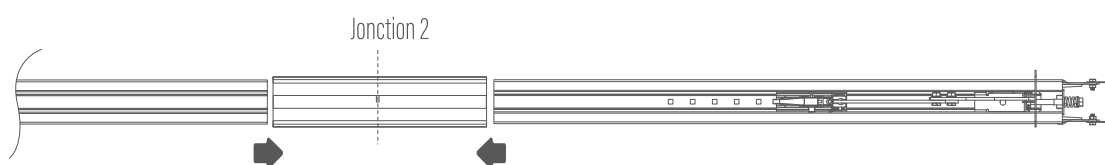

VUE DE L'INSTALLATION DU RAIL ASSEMBLÉ



3. Monter le chariot de guidage (18) et la chaîne métallique/courroie (21) sur le rail. Assurez-vous que la mortaise métallique soit placée sur le bon côté du rail.

Faire passer la chaîne métallique (21) par le devant du support de la poulie (26), le dos du support de la poulie et le chariot de guidage. La mortaise doit être placée au milieu de rail. Fixer la chaîne métallique.

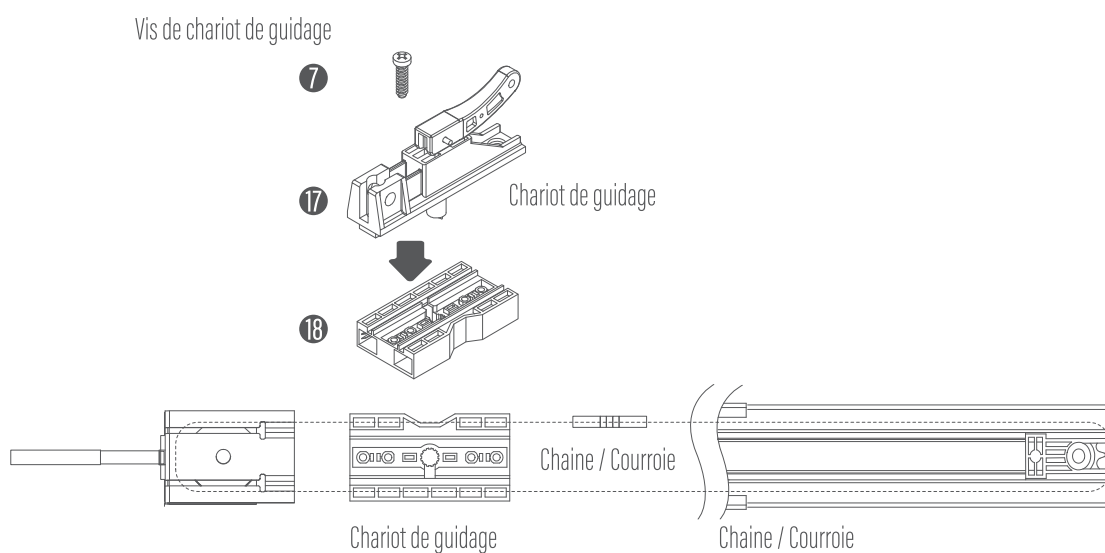

4. Retirer le boulon et le ressort du support de poulie. Assurez que la chaîne / courroie est placée entre l'espacement de la poulie et les côtés. Insérer le support frontal contre les rails. Utiliser le ressort et le boulon pour ajuster la tension de la chaîne métallique / courroie.

- 16 Support avant
- 26 Tendeur de chaîne avec poulie
- 21 Chaîne ou courroie

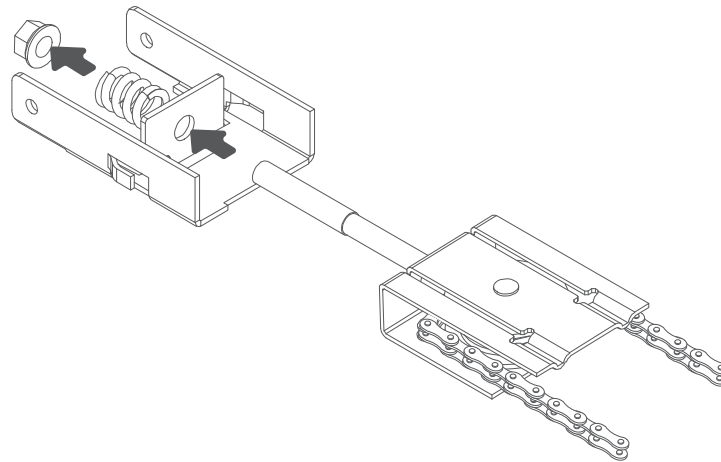

C2. RACCORDEMENT DU RAIL AU MOTEUR

1. La sortie du moteur doit être positionnée dans le trou d'insertion (18) sur le rail.
2. Fixer le rail d'entraînement au bloc moteur à l'aide des supports de fixation moteur (20) et des écrous.
3. Fixer le support en U (23) et la fixation plafond (22) sur le côté arrière entre le moteur et la butée d'ouverture (25) en utilisant les écrous et boulons.

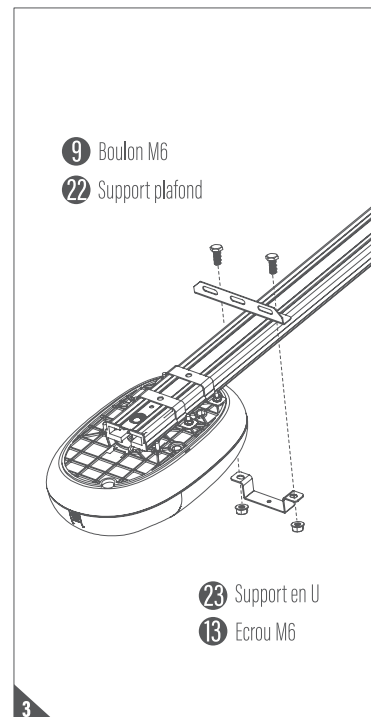
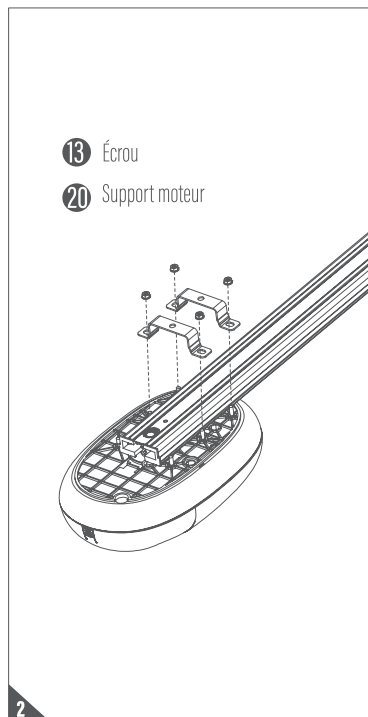
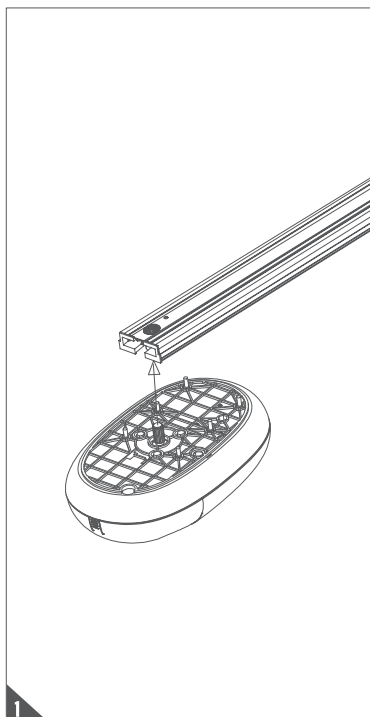

C3. FIXATION DU RAIL AU MUR ET AU PLAFOND

1. Positionner le support linteau sur le mur.

 *Remarque importante : Il est recommandé de placer la fixation du support linteau au milieu de la porte de garage. La hauteur d'installation du support linteau varie de 30 à 50cm du haut de la porte de garage.*

2. Installer la fixation linteau (27) avec les écrous.

3. Fixer l'extrémité du rail au support linteau en utilisant les boulons.

4. Fixer le support plafond (22) sur la traverse du plafond en utilisant les écrous.

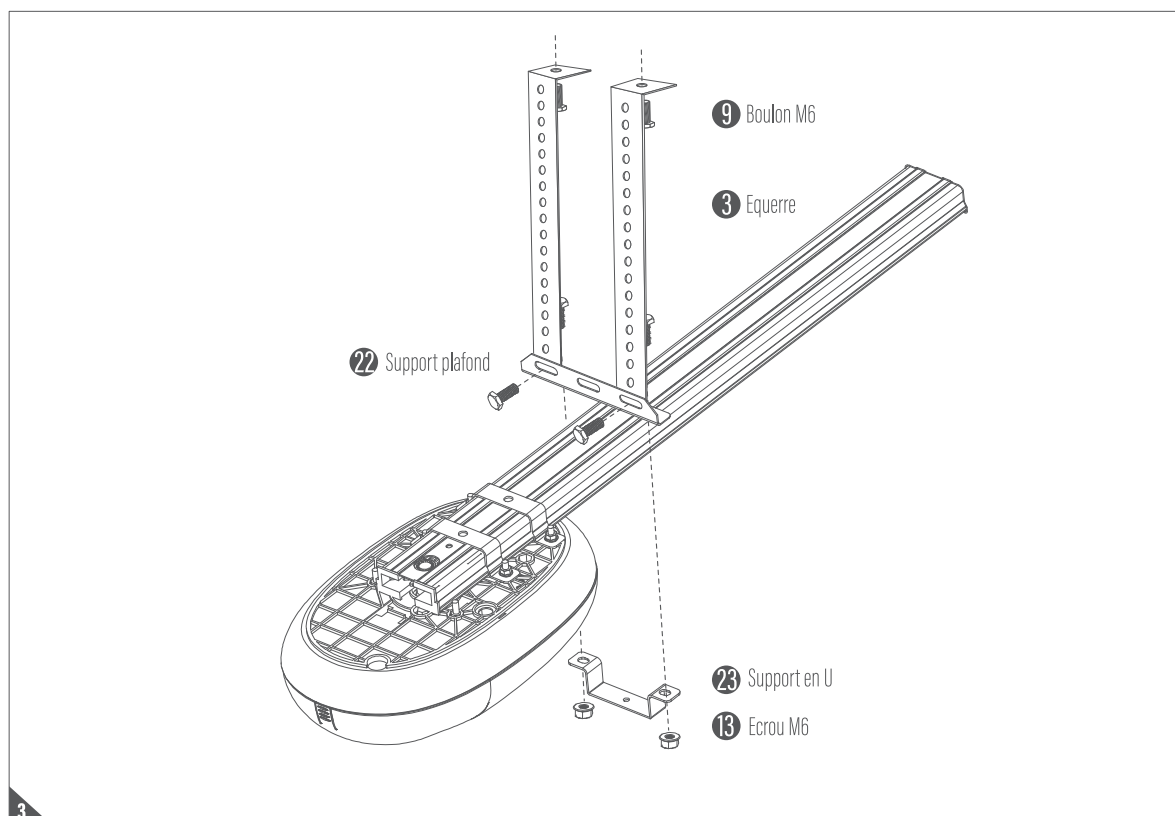
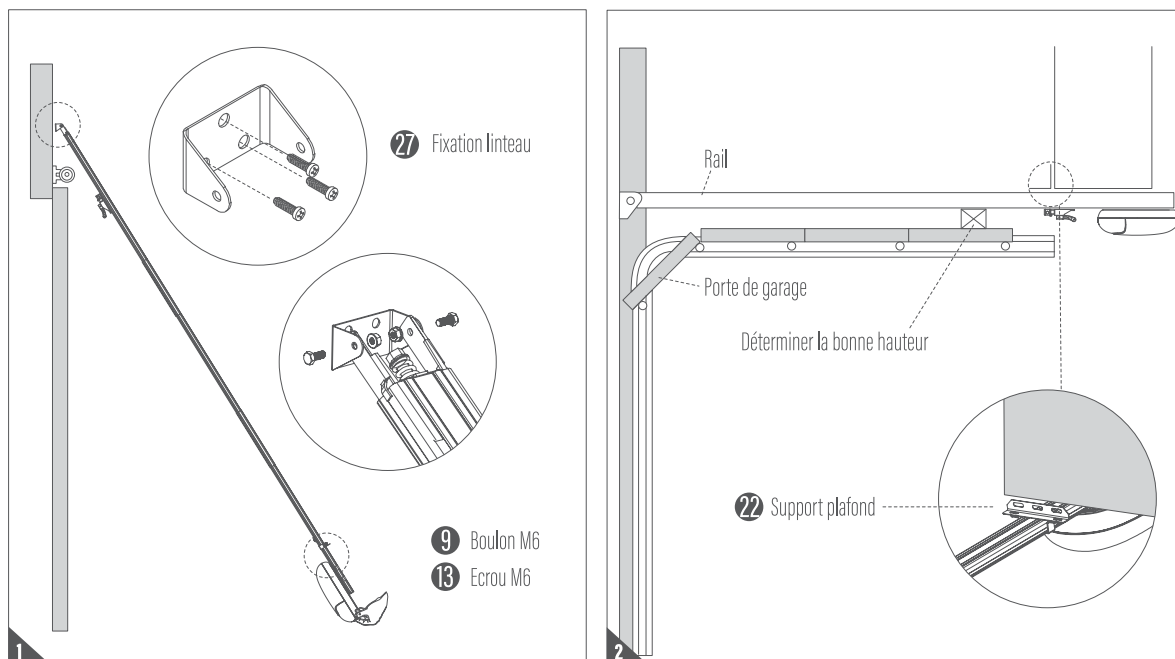

C4. RACCORDEMENT DE LA CORDE DE DÉBRAYAGE

AVERTISSEMENT : Ne JAMAIS utiliser la poignée de secours si des personnes ou objets obstruent la porte du garage

1. Connectez la corde (19) au chariot de guidage (17).

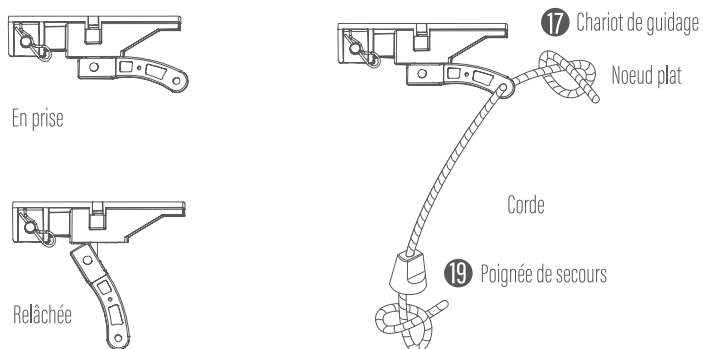

Sécuriser la poignée avec un noeud plat et une corde thermo fixée.

● ENCLECHEMENT DE LA PORTE DE GARAGE AU RAIL

1. Tirer la corde pour débrayer la poulie.
2. Connecter le bras de la porte en position droite à la poulie.
3. Fixer le support de porte (24) sur le centre la porte de garage.
4. Fixer le bras coudé (28) de la porte au support de porte (24). Fixer le bras coudé (28) de la porte au bras droit (25) avec les écrous et boulons.

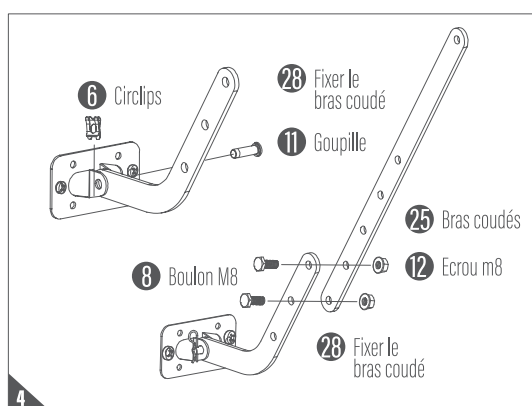
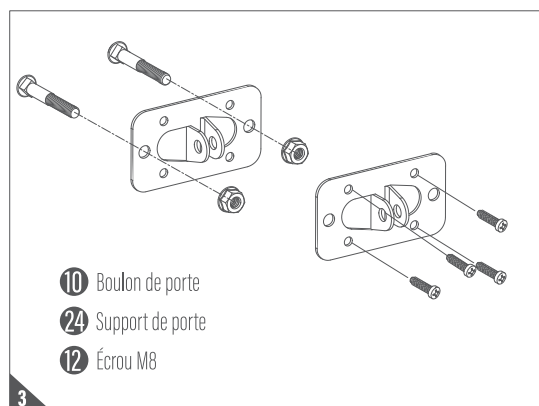
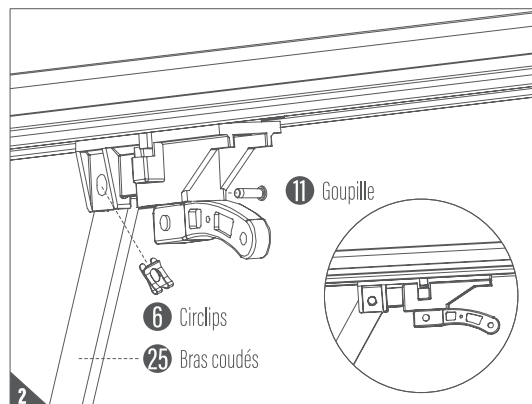
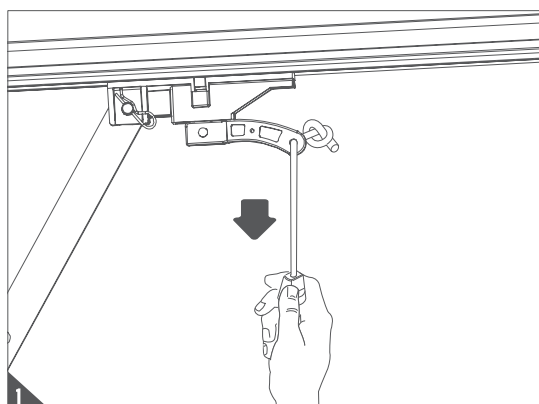

C5. DERNIÈRE ÉTAPE AVANT LA PROGRAMMATION

1. Installer le bloqueur lorsque le garage est en position ouverte.
2. Assurez-vous que le connecteur électrique et la prise sont bien branchés.

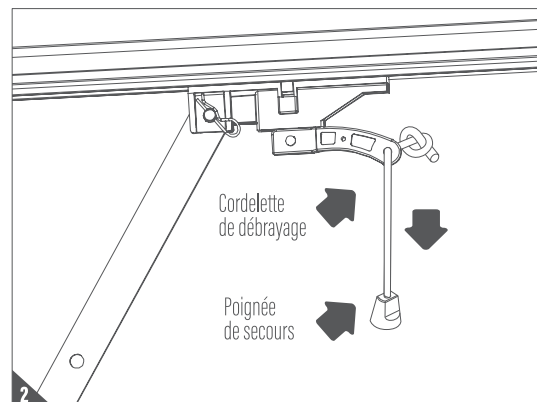
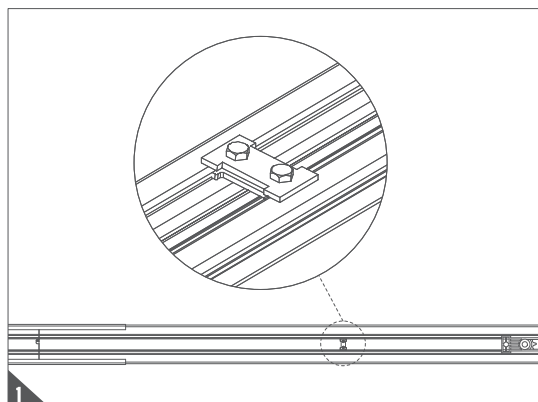

C6. DÉBRAYAGE DE LA PORTE DE GARAGE

1. Tirer la cordelette pour libérer le chariot de guidage et débrayer la porte. La porte peut être manœuvrer manuellement.
2. Avant de remettre le moteur en route, bouger manuellement la portage de garage jusqu'à que le chariot de guidage soit remis en prise.

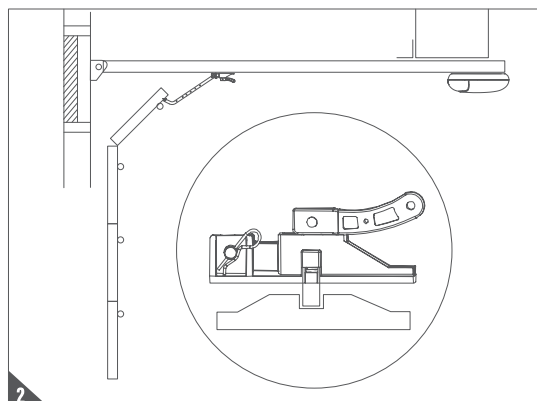
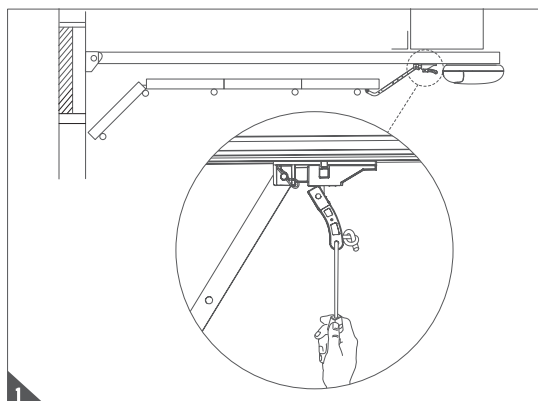

D. MISE EN SERVICE ET UTILISATION STANDARD

D1. PROCESSUS D'APPRENTISSAGE DES ÉMETTEURS

● MÉMORISATION D'UN ÉMETTEUR

! *IMPORTANT : Avant de procéder à la mise en service et l'apprentissage du système, il faut s'assurer que la mémorisation des émetteurs est bien effectuée.*

1. Afin de mémoriser les émetteurs, appuyez et maintenez le bouton « RF Learn » pendant 3 secondes. Le panneau s'allume et affiche la valeur « CS ».
2. Appuyez ensuite sur le bouton A pour valider l'ajout de l'émetteur, la valeur « CS » clignote trois fois. La valeur « CS » reste afficher 10 secondes puis disparaît. La mémorisation de l'émetteur est terminée.

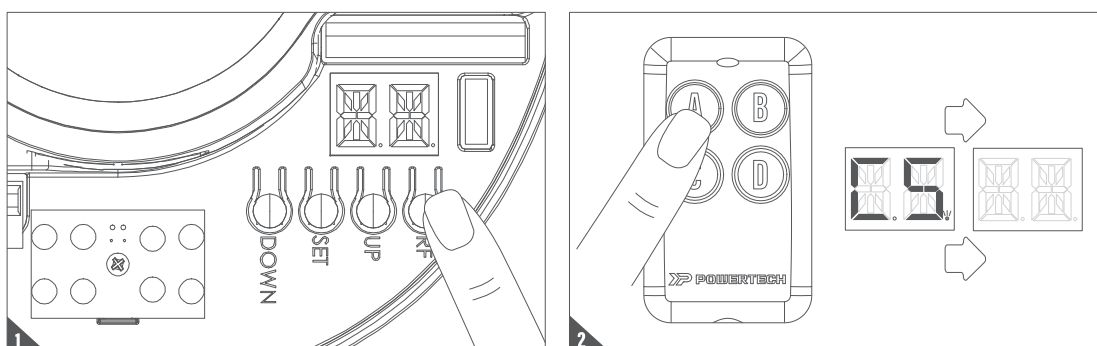

D2. EFFACEMENT DES ÉMETTEURS

1. Appuyez et maintenez le bouton RF-Learn pendant 10 secondes. Le panneau LED affiche la valeur CS.
2. Lorsque la valeur « CC » s'affiche, les émetteurs ont été effacés.

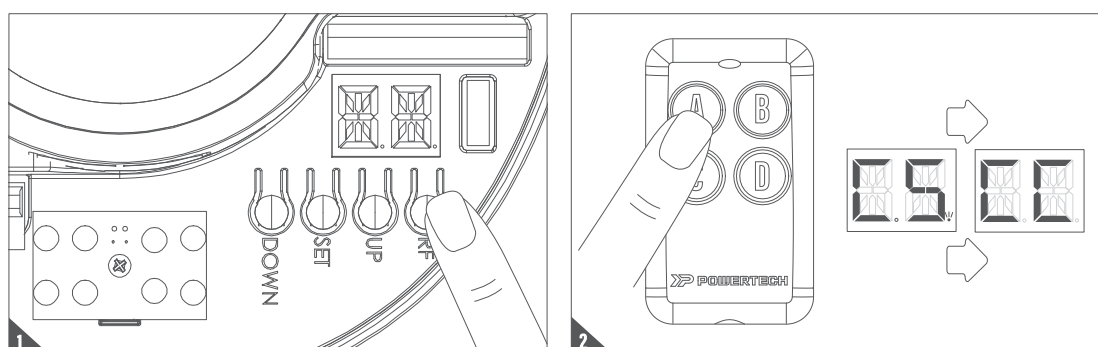

D3. APPRENTISSAGE DU SYSTÈME

! Rappel : Avant de procéder à la mise en service et l'apprentissage du système, il faut s'assurer que la mémorisation des émetteurs a bien été effectuée.

● LANCEZ L'APPRENTISSAGE DE LA MOTORISATION POUR GARAGE

1. Appuyez et maintenez le bouton RF + SET pendant 3 secondes. Lorsque l'affichage LED indique la valeur « OL » (OPEN LIMIT), l'apprentissage démarre.
2. Utilisez les boutons « UP » et « DOWN » pour monter ou descendre la porte. Quand la porte se trouve à la bonne position d'ouverture, validez en appuyant sur le bouton « SET ». Le panneau LED affiche la valeur « CL » (CLOSE LIMIT).
3. Utilisez les boutons « UP » et « DOWN » pour monter ou descendre la porte. Quand la porte se trouve à la bonne position de fermeture, validez en appuyant sur le bouton « SET ». Le panneau LED affiche la valeur « GE ».
4. Appuyez une fois de plus sur le bouton « SET » pour lancer un cycle de test.
5. La porte s'ouvre et se ferme automatiquement. Le panneau LED affiche la valeur « SO » quand l'apprentissage est terminé. Si l'apprentissage échoue, le panneau LED indique la valeur « SF ». Le panneau LED s'éteindra après 15 secondes.

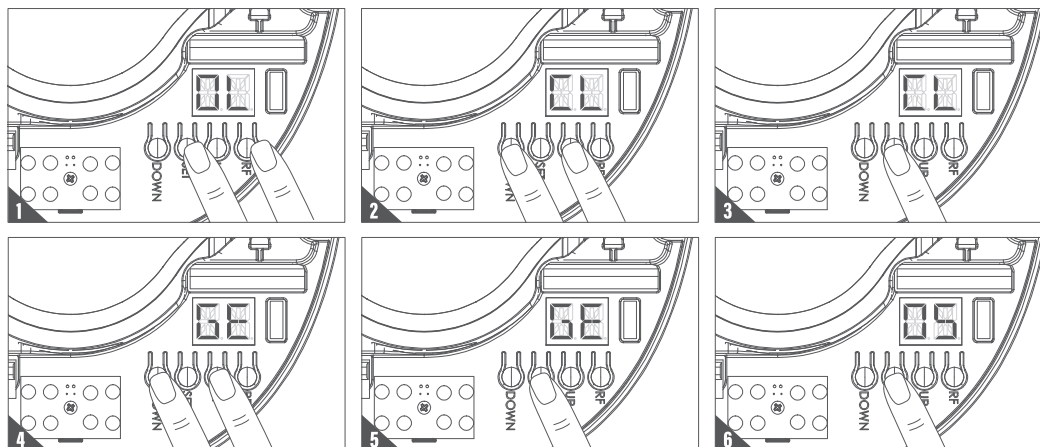

💡 Remarques : Détection automatique de la consommation électrique en ampère
Lors de la phase d'apprentissage, le panneau LED affiche la valeur de la consommation électrique du moteur. Si cette valeur augmente rapidement et reste élevée pendant la course du moteur, veuillez vérifier si aucun objet ne gêne ou révéifier l'installation.

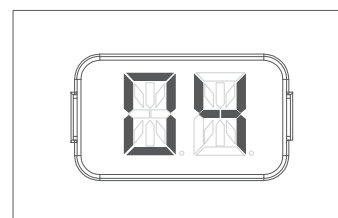

D4. RESTAURATION DES PARAMÈTRES PAR DÉFAUT

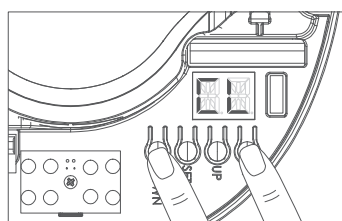

1. Appuyez et maintenez les boutons « UP » et « DOWN » pendant 3 secondes.
2. Le panneau LED affiche la valeur « CL ». La restauration des paramètres par défaut est terminée.

D5. INDICATIONS LED DE CONTRÔLE / AFFICHEUR

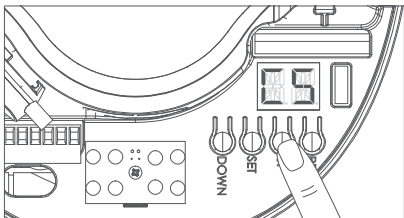

[CS] – Cette valeur s'affiche lors de la programmation des émetteurs.

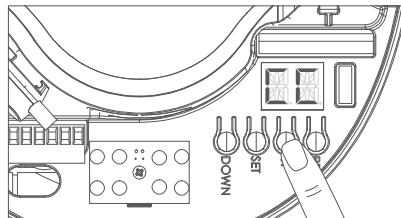

[CC] – Cette valeur s'affiche lors l'effacement des émetteurs.

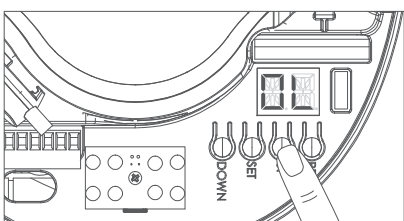

[OL] – Cette valeur s'affiche pendant l'apprentissage, avant le réglage de la fin de course en ouverture.

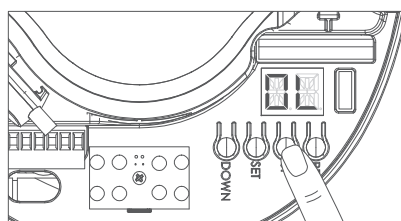

[OL] – Cette valeur s'affiche pendant l'apprentissage, avant le réglage de la fin de course en fermeture.

[OL] – En dehors de la phase d'apprentissage, cette valeur indique le retour aux paramètres par défaut.

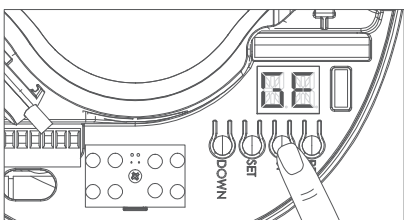

[GE] – Lors de la phase d'apprentissage, cette valeur s'affiche avant le lancement d'un cycle test.

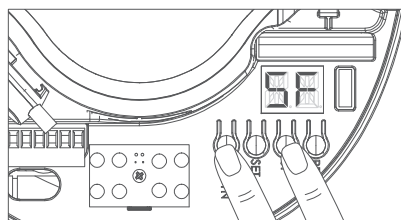

[SF] – Cette valeur indique que l'apprentissage a échoué.

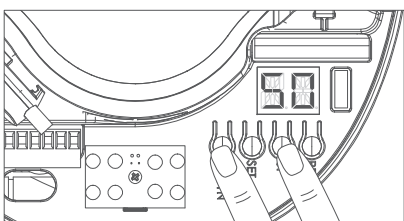

[SO] – Cette valeur indique que l'apprentissage est terminé.

E. CÂBLAGE DES ACCESSOIRES

E1. PHOTOCELLULES

💡 Les photocellules sont un dispositif de sécurité supplémentaire. Elles se déclenchent lorsque qu'elles captent un obstacle se trouvant sur l'alignement de leurs faisceaux.

● CÂBLAGE JEU DE PHOTOCELLULES

CABLAGE DES PHOTOCELLULES

TX : Connectez les bornes 1 et 2 aux terminaux correspondants +24V et GND sur le bornier de la carte électronique.

RX : Connectez les bornes 1,2,4 et 5 aux terminaux correspondants +24V, GND, PH et GND sur le bornier de la carte électronique.

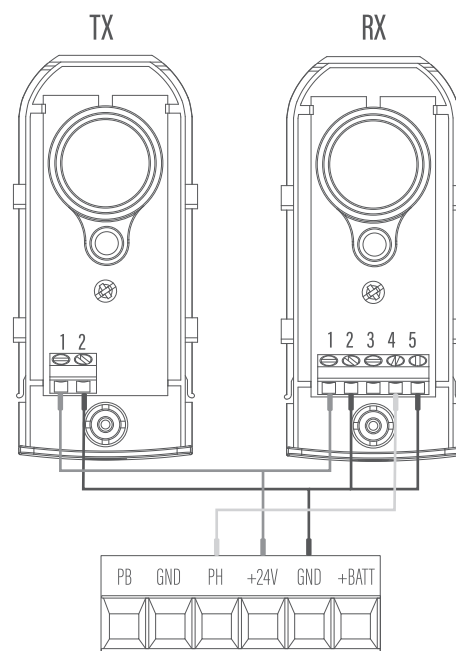

F. PARAMÈTRAGES AVANCÉS

F1 PROCESSUS D'APPRENTISSAGE DES PARAMÈTRES

1. Appuyez et maintenez SET pendant 3 secondes pour accéder à la liste des paramètres avancés. Le panneau LED affiche la valeur 1.
2. Appuyez sur UP ou DOWN pour sélectionner le paramètre (1 à C).
3. Appuyez sur SET pour la validation du paramètre.
4. Appuyez sur UP ou DOWN pour sélectionner le sous paramètre.
5. Appuyez sur SET pour la validation du sous paramètre.

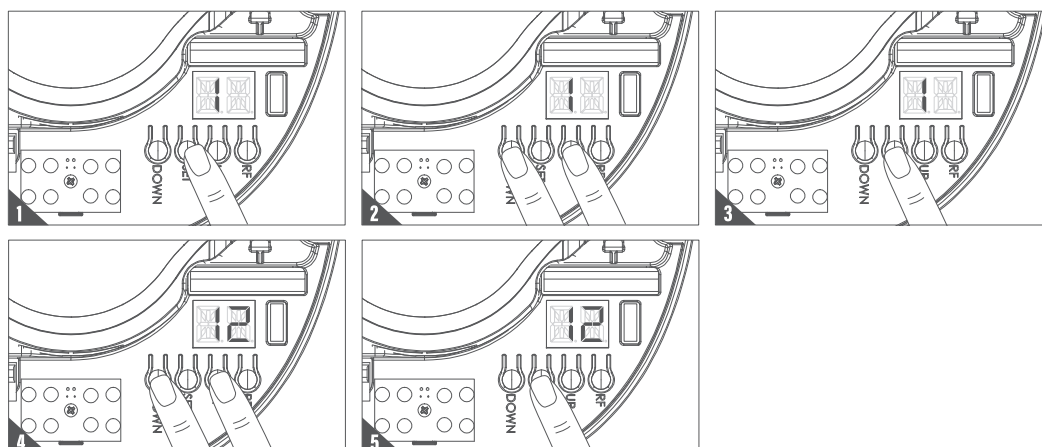

F2 TABLEAU DES PARAMÈTRES (PARTIE 1)

Affichage	Paramètres	Fonctions	Description détaillée	
1	Distance de déclenchement du ralentissement	1-1 1-2 1-3 1-4 1-5	75% 80% 85% 90% 95%	Réglage par défaut est 1-3 La porte fait marche arrière si il y a une surintensité a moins de 10% de distance
2	Contrôle ouverture totale (émetteur)	2-0 2-1 2-2 2-3 2-4	Désactivée Bouton A Bouton B Bouton C Bouton D	Réglage par défaut est 2-1 Logique de commande : Ouverture/stop/Fermeture/stop
3	Contrôle de l'éclairage intégré (émetteur)	3-0 3-1 3-2 3-3 3-4	Désactivée Bouton A Bouton B Bouton C Bouton D	Réglage par défaut est 3-2.
4	Contrôle d'un dispositif de commande (émetteur)	4-0 4-1 4-2 4-3 4-4	Désactivée Bouton A Bouton B Bouton C Bouton D	Réglage par défaut est 4-3.
5	Activation des photocellules	5-0 5-1 5-2	Désactivée Activée Activée lors de la fermeture	Réglage par défaut est 5-0. 5-2 : Les photocellules sont désactivées à l'ouverture et activées à la fermeture.
6	Alarme (Buzzer)	6-1 6-2	Désactivée Activée	Réglage par défaut est 6-1 Si la porte n'est pas fermée après 10 minutes, l'alarme se déclenche.
7	Fermeture automatique	F7-1 F7-2 F7-3 F7-4 F7-5 F7-6 F7-7 F7-8 F7-9	Désactivée 30 seconde 60 seconde 90 seconde 120 seconde 150 seconde 180 seconde 210 seconde 240 seconde	Réglage par défaut est F7-1.

F2 TABLEAU DES PARAMÈTRES (PARTIE 2)

Affichage	Paramètres	Fonctions	Description détaillée	
8	Eclairage intégré	8-1 8-2 8-3 8-4	Désactivée Allumée 1 minute Allumée 2 minute Allumée 3 minute	Réglage par défaut est 8-4 La LED ne s'allume que lors de la phase d'ouverture.
9	Réaction suite à une surintensité	9-1 9-2 9-3	Arrêt Ouverture : Arrêt Fermeture : Recule de 10cm Marche arrière complète	Réglage par défaut est 9-2
A	Réglages en surintensité	1-0 2-0 3-0 4-0 5-0 6-0 7-0 8-0 9-0 9-9	Ajouter 0.2A au courant Ajouter 0.4A au courant Ajouter 0.5A au courant Ajouter 0.6A au courant Ajouter 0.8A au courant Ajouter 1.0A au courant Ajouter 1.2A au courant Ajouter 1.4A au courant Ajouter 1.6A au courant Ajouter 1.8A au courant	Réglage par défaut est 3-0
C	Réglages de la puissance en ouverture	C-1 C-2 C-3 C-4 C-5 C-6 C-7	Limite d'ouverture 2A Limite d'ouverture 3A Limite d'ouverture 4A Limite d'ouverture 5A Limite d'ouverture 6A Limite d'ouverture 7A Limite d'ouverture 8A	Réglage par défaut est C-3
E	Réglages de la puissance en fermeture	E-1 E-2 E-3 E-4 E-5 E-6 E-7	Limite de fermeture 2A Limite de fermeture 3A Limite de fermeture 4A Limite de fermeture 5A Limite de fermeture 6A Limite de fermeture 7A Limite de fermeture 8A	Réglage par défaut est E-3
F	Alimentation pour le bornier +24V	F-1 F-2	Alimentation en continu Mode veille	Réglage par défaut est F-1.

F3. FERMETURE AUTOMATIQUE

💡 *Remarque : La fonction fermeture automatique est désactivée par défaut (paramètre 7-0).*

1. Appuyez et maintenez UP et SET pendant 3 secondes pour accéder à l'affichage des paramètres de l'écran.
 2. Appuyez sur UP et DOWN pour sélectionner le paramètre 7.
 3. Puis SET pour valider le paramètre.
 4. Appuyez sur UP et DOWN pour sélectionner le paramètre 7-3.
 5. Puis SET pour valider le paramètre 7-3.
- ➡ Le garage se ferme automatiquement après 60 secondes.

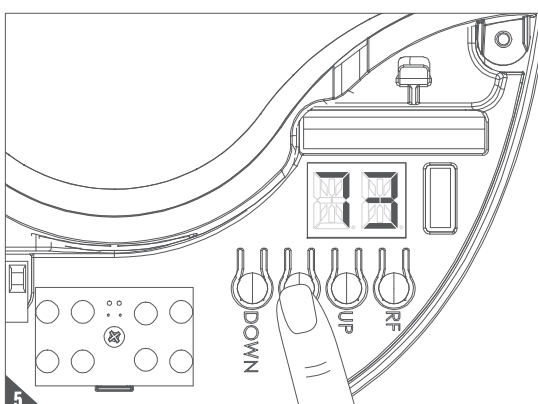
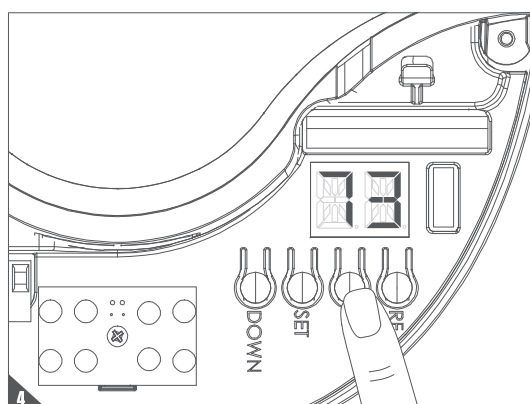
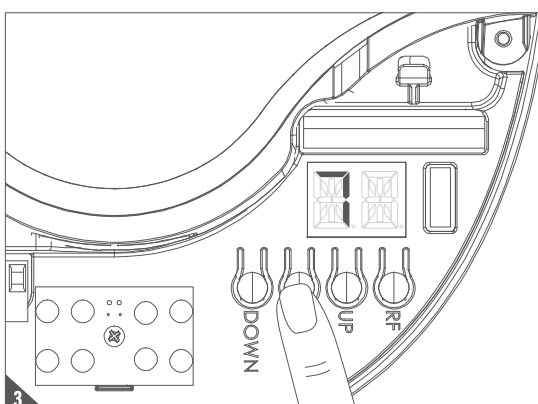
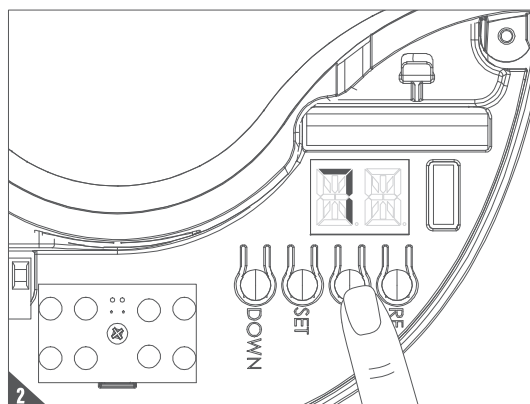
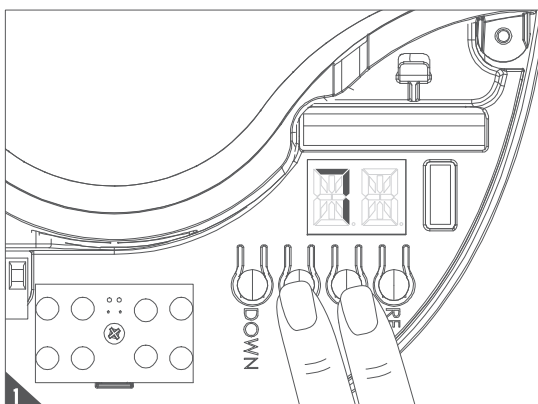

G. POINT D'ACCÈS WIFI

Fonctionnalités

Le Bouton R : réinitialisation du système

Appuyer sur le bouton R si le point d'accès Wifi est déconnecté.

Bouton P : Appairage Wi-Fi

Appuyer sur le bouton P, la LED bleu clignote et confirme que l'appairage est effectué.

Indication des LED

La LED bleu est un indicateur de l'état de connexion au réseau Wi-Fi. La LED bleu qui clignote indique que EyeOpen est en attente d'appairage. La LED bleu indique que l'appairage est effectué.

La LED verte est un indicateur de la force du signal Wi-Fi. Si la LED verte clignote, cela indique que le signal Wi-Fi est faible. Referez-vous à la section dépannage si vous rencontrez ce type de scénario.

La LED rouge indique une erreur système ou de fonctionnement. Referez-vous à la section dépannage si vous rencontrez ce type de scénario.

Voir descriptif technique EYEOPEN, téléchargeable sur le site <https://powertech-automation.com/fr>

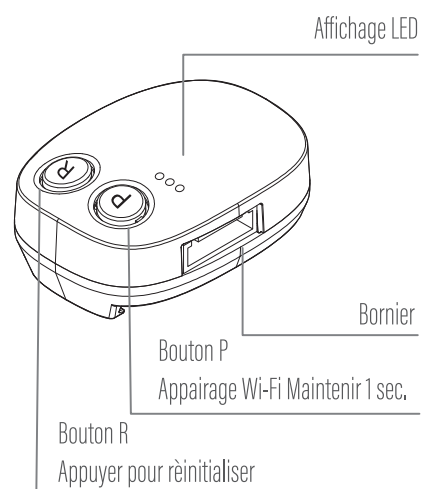

H. CARACTÉRISTIQUES TECHNIQUES

Modèle	PG60	PG80	PG100	PG120
Type de moteur	Motorisation pour porte de garage sectionnelle ou basculante			
Force de traction	600N	800N	1000N	1200N
Surface de la porte max	8-10m ²	10-12m ²	12-14m ²	14-16m ²
Alimentation (v)	24 V	24 V	24 V	24 V
Puissance du moteur (w)	72W	80W	100W	120W
Vitesse (cm/s)	140mm/s	140mm/s	140mm/s	140mm/s
Longueur de la course	2,5m	2,5m	2,5m	2,5m
Longueur du rail	3,0/3,3m	3,0/3,3m	3,0/3,3m	3,0/3,3m
Indice de protection	IP44	IP44	IP44	IP44
Température de fonctionnement	-20°C à +50°C	-20°C à +50°C	-20°C à +50°C	-20°C à +50°C
Dimensions (mm)	360x227x115	360x227x115	360x227x115	360x227x115
Poids (kg)	15kg	15kg	15kg	15kg
Fréquence télécommande	433,93Mhz	433,93Mhz	433,93Mhz	433,93Mhz

I. MAINTENANCE ET DÉPANNAGE

MAINTENANCE

Effectuer les opérations suivantes au moins tous les 6 mois. En cas d'utilisation fréquente, il est conseillé de raccourcir ce délai

Couper l'alimentation

1. Nettoyer et graisser les vis, les chevilles et les charnières.
2. Vérifier que les points de fixation soient bien serrés.
3. Vérifier les bonnes connexions de vos câbles.

Connecter l'alimentation

1. Vérifier les réglages de votre platine.
2. Vérifier le fonctionnement du déverrouillage manuel.
3. Vérifier le bon fonctionnement des photocellules ou autres dispositifs de sureté.

DÉPANNAGE

Diagnostic	Solutions
Surchauffe des batteries de secours	Vérifiez la connexion des câbles de la batterie.
La porte de garage ne se déplace pas lorsque l'émetteur est actionné.	<ol style="list-style-type: none">1. Vérifiez l'état de l'émetteur (switch/piles).2. Vérifiez si la tension est supérieure à 22Vdc.3. Assurez-vous que tous les câblages sont bien connectés sur le bornier de la platine électronique.4. Assurez-vous du bon état du fusible ou du disjoncteur de votre alimentation.
La porte de garage s'ouvre mais ne se ferme pas.	Vérifiez si le voyant LED1 est allumé. Si c'est le cas, vérifiez le branchement et le positionnement des photocellules. Modifier le paramètre de 5-1 à 5-0 pour désactiver les photocellules le temps de la vérification.
Le porte de garage ne finit pas sa course.	Modifier le paramètre A pour ajuster la force du moteur par rapport au poids de la porte de garage.
Les photocellules ne fonctionnent pas.	Vérifiez que le paramètre utilisé est bien 5-1 (Photocellules activées). Vérifier que le voyant rouge de la photocellule RX n'est pas allumé, le voyant rouge signifie qu'il y a un défaut d'alignement des photocellules.
Le feu clignotant ne fonctionne pas.	Vérifiez l'ajustement sur les réglages du système électronique.
La portée des émetteurs est limitée.	Vérifiez la tension de vos piles. Vérifiez le branchement de l'antenne et que l'âme unifilaire du câble ne touche pas la tresse.

